

《 正面図 S=1/20 》

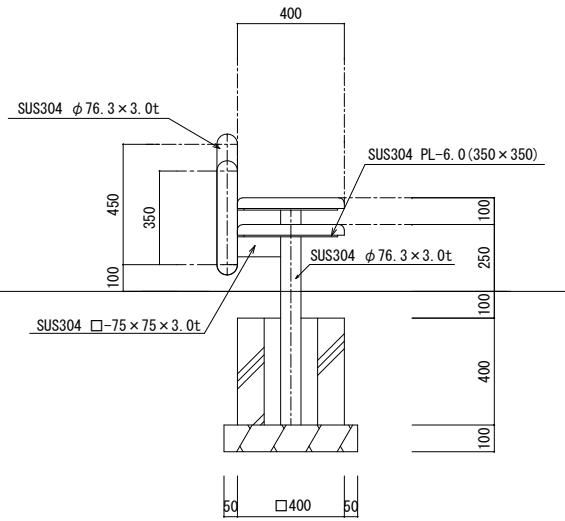

《 側断面図 S=1/20 》

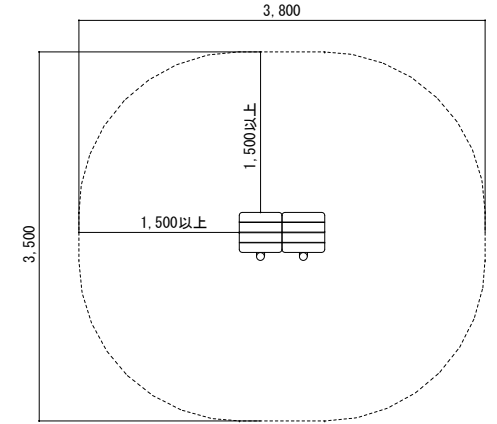

《 安全領域 S=1/50 》

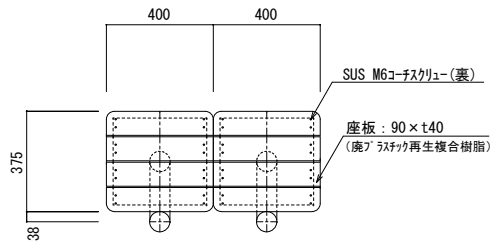

《 平面図 S=1/20 》

《 特記事項 》

1. 指示なき鋼材は、SUS304ステンレス HL仕上げとする。
2. 固定ボルトは、SUS-XM-7とする。
3. カット床は、廃プラスチック再生複合樹脂とする。
4. (一社)日本公園施設業協会の団体賠償責任保険加入の製品とする。

### 前屈ストレッチ

上半身を前方に深く曲げ、背筋から脚の後面の筋を伸ばします。どれだけ曲げられるか、目盛りを目安にしましょう。反動をつけずに、ゆっくり徐々にすませましょう。

改訂事項	肉厚 $\frac{m}{m}$	肉厚 $\frac{m}{m}$	株式会社 塙製作所	名称 前屈ストレッチ	図番 HST-00K-106
	肉厚 $\frac{m}{m}$	肉厚 $\frac{m}{m}$			