

《 平面図 S=1/50 》

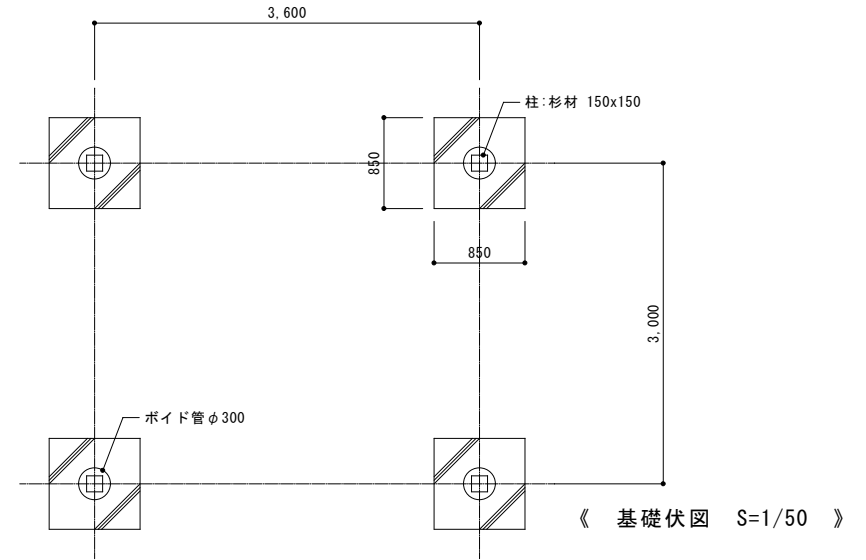

《 基礎伏図 S=1/50 》

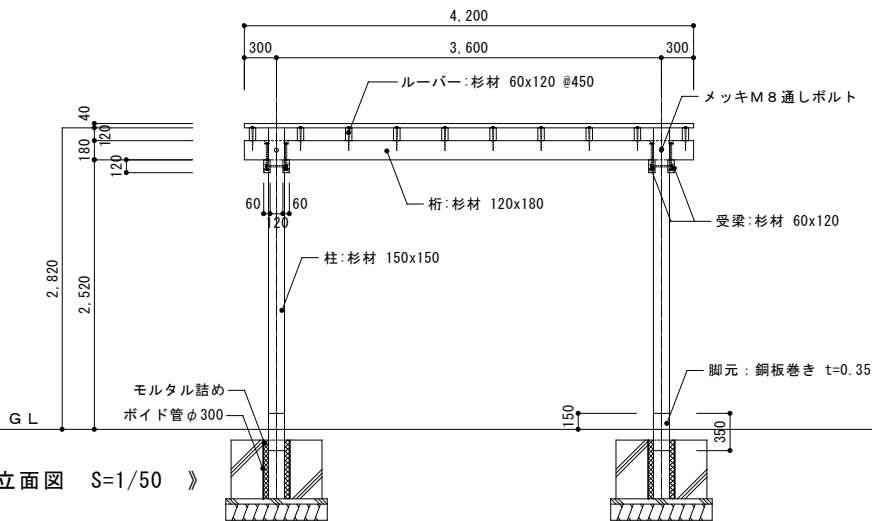

《 立面図 S=1/50 》

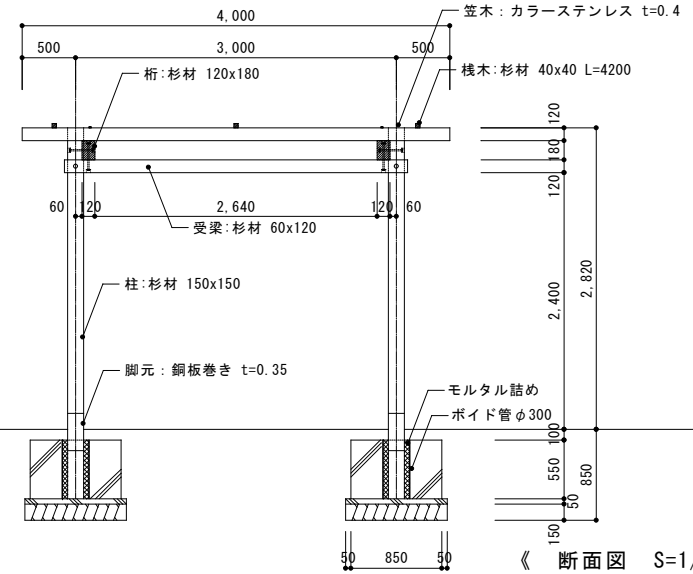

《 断面図 S=1/50 》

《 特記事項 》

1. 鋼材は電気亜鉛メッキ処理の上、SOP塗装仕上げとする。
2. 現場溶接部は亜鉛粉末塗料塗布の上、SOP塗装仕上げとする。
3. 杉材は防蟻防腐剤マイトレックACQを加圧注入処理する。
4. (一社)日本公園施設業協会の団体賠償責任保険加入の製品とする。

|      |                  |                  |           |    |         |    |             |
|------|------------------|------------------|-----------|----|---------|----|-------------|
| 改訂事項 | 肉厚 $\frac{m}{m}$ | 肉厚 $\frac{m}{m}$ | 株式会社 塙製作所 | 名称 | 木製パーゴラ  | 図番 | HST-286-016 |
|      | 肉厚 $\frac{m}{m}$ | 肉厚 $\frac{m}{m}$ |           | 作図 | 2022年6月 | 尺度 | 図示 (A3)     |